

第17回 ジェイテクト柔道大会 兼 第12回 刈谷市秋季柔道大会の結果

1. 日時 令和元年10月20日(日)
2. 会場 刈谷市体育館 柔道場
3. 参加チーム数 団体戦:(小学生)7チーム (中学男子)4チーム (中学女子)2チーム
個人戦:(男子)12チーム (女子)10チーム
4. 参加人員 (男子)103人 (女子) 25人 合計128人
5. 成績

		優勝		準優勝		第3位			
団体戦	小学生	☆◎ 柴田道場		岡崎・錬成教室		武豊少年柔道教室 刈谷市柔道教室			
	中学生	男	☆◎ 岡崎・錬成教室		岡崎東レ教室		TOYOTA柔道クラブ 高浜中学校		
		女	☆◎ TOYOTA柔道クラブ		岡崎東レ教室				
個人戦	小学生	1年	男	★ 古田 創也	隆永館	廣野 寛大	岡崎錬成	中間 智久 池田 橙羽	刈谷市 岡崎錬成
			女	★					
		2年	男	★ 太田 匠政	岡崎東レ	大塚 孝太	岡崎東レ	小笠原 新 田中 瑛大	岡崎錬成 岡崎錬成
			女	★ 佐々木 愛純	刈谷市	彭 愛玲	岡崎東レ	竹本 華乃	岡崎錬成
		3年	男	★ 服部 吉帝	幸田	作田 海音	岡崎錬成	岩月 颯真 高松 虎太郎	岡崎東レ 武豊
			女	★ 柴田 結愛	柴田道場	水野 帆莉	幸田	原田 るな 中間 悠里	岡崎錬成 刈谷市
	4年	男	★ 岩木 闕空	柴田道場	野原 陸	柴田道場	矢藤 静一郎 富田 大和	岡崎東レ 柴田道場	
		女	★ 黒柳 寿々佳	幸田	角谷 凜音	柴田道場	白井 杏奈 野口 嘉子	岡崎錬成 隆永館	
	5年	男	★ 小林 晟太郎	岡崎錬成	田中 善	岡崎錬成	伊牟田 直 相川 源	岡崎錬成 武豊	
		女	★ 岩木 紫羽	柴田道場	柴田 美憂	柴田道場			
	6年	男	★ 城 陽斗	岡崎錬成	宮川 叶希	TOYOTA	木下 こう 諫山 獅恩	岡崎東レ TOYOTA	
		女	★						
	中学生	1年	男	▽ 前 喜太	朝日中	武内 凌空	岡崎錬成	小池 啓太 長嶋 祐志	岡崎東レ 岡崎錬成
			女	▽ 永野 華稀	TOYOTA	山本 莉彩	岡崎東レ	山崎 彩	岡崎東レ
		2年	男	▽ 前 喜太	安城	城 陽斗	岡崎錬成	稲垣 空 田中 圭人	女城 岡崎錬成
			女	▽ 紺谷 彩華	岡崎東レ	中野 里凜	高浜中		
		3年	男	▽					
			女	▽					

☆市長賞、 ◎ジェイテクト杯、 ★教育委員会賞、 ▽体育協会賞

◇ 団体戦の部

<小学生>

1	柴田道場		優勝	柴田道場
2	幸田町柔道会		2位	岡崎・錬成教室
3	武豊少年柔道教室		3位	武豊少年柔道教室
4	岡崎東レ教室			刈谷市柔道教室
5	TOYOTA柔道クラブ			
6	岡崎・錬成教室			
7	刈谷市柔道教室			

<中学生 男子>

		高浜中	錬成	東レ	TOYOTA		順位
1	高浜中学校		B-I △	B-VI △	B-IV △		4位
2	岡崎・錬成教室	○		B-III ○	B-V ○		優勝
3	岡崎東レ教室	○	△		B-II ○		2位
5	TOYOTA柔道クラブ	○	△	△			3位

<中学生 女子>

1	岡崎東レ教室		優勝	TOYOTA柔道クラブ
2	TOYOTA柔道クラブ		2位	岡崎東レ教室

◇ 個人戦の部

<幼児・初心者>

1	おおえ とらのすけ 大江 琥祐	柴田道場	幼	○	A-II	4	なかやま ゆうしん 中山 悠伸	柴田道場	幼
3	みたに しゅう 三谷 柊	柴田道場	幼		A-III	2	みずの きらと 水野 煌翔	柴田道場	幼
6	ほう りさ 彭 莉莎	岡崎東レ	幼		A-IV	7	しばた あみ 柴田 彩心	柴田道場	幼
4	なかやま ゆうしん 中山 悠伸	柴田道場	幼		A-V	5	かわさき あおと 川崎 碧仁	TOYOTA	幼
8	い い じ ま し ゅ う 飯島 脩	幸田	小2	○	A-VI	9	よ ね も と た い り 米元 大莉	柴田道場	小2

<小学生1年(男子)>

1	なかま ともひさ 中間 智久	刈谷市	小1		優勝	ふるた そうや 古田 創也	隆永館
2	ひろの かんた 廣野 寛大	岡崎・錬成	小1		2位	ひろの かんた 廣野 寛大	岡崎・錬成
3	かわい えいま 川合 瑛真	武豊	小1		3位	なかま ともひさ 中間 智久	刈谷市
4	ふるた そうや 古田 創也	隆永館	小1			い け だ と う わ 池田 橙羽	岡崎・錬成
5	い け だ と う わ 池田 橙羽	岡崎・錬成	小1				

<小学生2年(男子)>

1	いたがき そうま 板垣 颯真	刈谷市	小2		優勝	おおた しょうせい 太田 匠政	岡崎東レ
2	おがさわら あらた 小笠原 新	岡崎・錬成	小2		2位	おおつか こうた 大塚 孝太	岡崎東レ
3	いらい けいた 白井 啓太	岡崎・錬成	小2		3位	おがさわら あらた 小笠原 新	岡崎・錬成
4	おおつか こうた 大塚 孝太	岡崎東レ	小2			た な か え い た 田中 瑛大	岡崎・錬成
5	おおた しょうせい 太田 匠政	岡崎東レ	小2				
6	くろやなぎ かいと 黒柳 快登	幸田	小2				
7	た な か え い た 田中 瑛大	岡崎・錬成	小2				

<小学生4年(女子)>

1	しらい あんな 白井 杏奈	岡崎・錬成	小4
2	ふじい ゆま 藤井 結麻	武豊	小4
3	くろやなぎ すずか 黒柳 寿々佳	幸田	小4
4	すみや りお 角谷 凜音	柴田道場	小4
5	こんどう 近藤 さくら	岡崎・錬成	小4
6	のぐち かこ 野口 嘉子	隆永館	小4

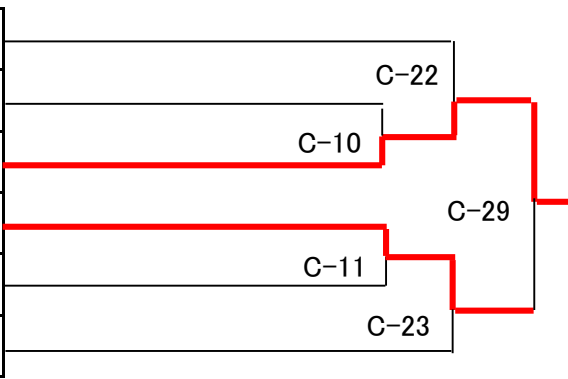

優勝	くろやなぎ すずか 黒柳 寿々佳	幸田
2位	すみや りお 角谷 凜音	柴田道場
3位	しらい あんな 白井 杏奈	岡崎・錬成
	のぐち かこ 野口 嘉子	隆永館

<小学生5年(男子)>

1	たなか ぜん 田中 善	岡崎・錬成	小5
2	やまもと のぞむ 山本 望夢	武豊	小5
3	やました あおと 山下 蒼翔	TOYOTA	小5
4	もりやま いちご 森山 一悟	雁が音	小5
5	おおすか ゆうま 大須賀 優真	岡崎東レ	小5
6	かにえ あきと 蟹江 諒翔	武豊	小5
7	いむた すなお 伊牟田 直	岡崎・錬成	小5
8	あいかわ げん 相川 源	武豊	小5
9	はらだ こうせい 原田 煌世	岡崎・錬成	小5
10	はやかわ ゆきなり 早川 倭成	刈谷市	小5
11	こばやし せいたろう 小林 晟太郎	岡崎・錬成	小5
12	まきぞの しょうた 牧園 翔大	武豊	小5
13	かわさき たけと 川崎 豪仁	TOYOTA	小5

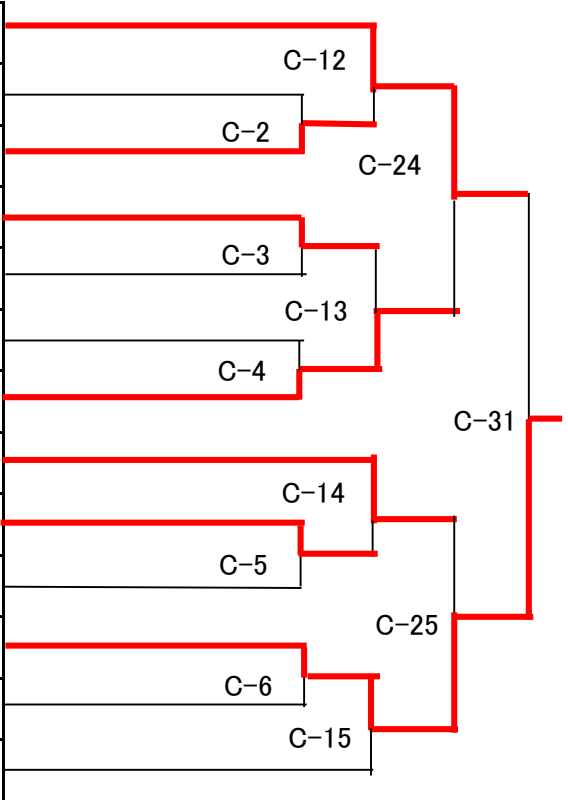

優勝	う 小林 晟太郎	岡崎・錬成
2位	たなか ぜん 田中 善	岡崎・錬成
3位	いむた すなお 伊牟田 直	岡崎・錬成
	あいかわ げん 相川 源	武豊

<小学生5年(女子)>

1	しばた みゆ 柴田 美憂	柴田道場	小5
2	いわき しゅう 岩木 紫羽	柴田道場	小5

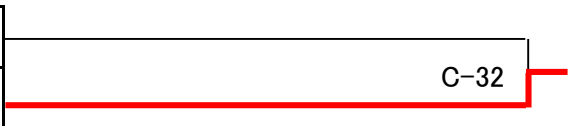

優勝	いわき しゅう 岩木 紫羽	柴田道場
2位	しばた みゆ 柴田 美憂	柴田道場

<小学生6年(男子)>

1	おおた ごうじ 太田 剛地	岡崎・錬成	小6
2	みやがわ とき 宮川 叶希	TOYOTA	小6
3	くろやなぎ こうすけ 黒柳 昊助	幸田	小6
4	きのした こう 木下 こう	岡崎東レ	小6
5	くろやなぎ ひろと 畔柳 大翔	岡崎・錬成	小6
6	すぎうら あさひ 杉浦 旭	隆永館	小6
7	いさやましおん 諫山 獅恩	TOYOTA	小6
8	おざき けいん 尾崎 ケイン	刈谷市	小6
9	じょう はると 城 陽斗	岡崎・錬成	小6
10	よしだ ひろと 吉田 優都	TOYOTA	小6

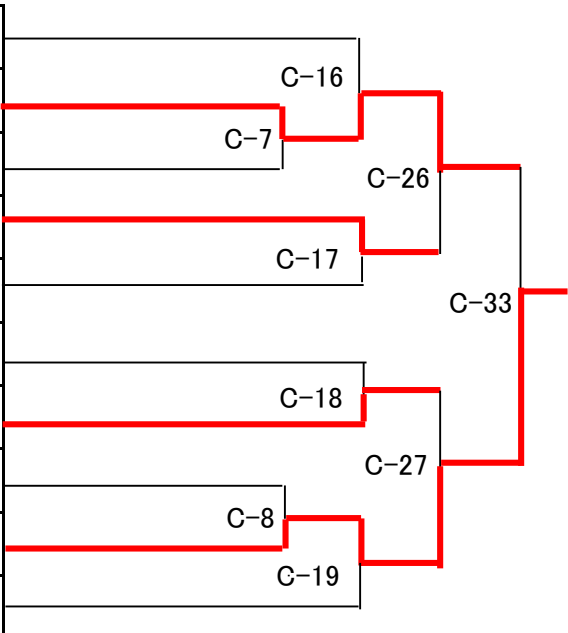

優勝	じょう はると 城 陽斗	岡崎・錬成
2位	みやがわ とき 宮川 叶希	TOYOTA
3位	きのした こう 木下 こう	岡崎東レ
	いさやましおん 諫山 獅恩	TOYOTA

<中学生1年(男子)>

1	すみやみなと 角谷 湊翔	柴田道場	中1
2	かわさきよしと 川崎 嘉仁	TOYOTA	中1
3	みやじま かいせい 宮島 快征	岡崎東レ	中1
4	たけうちりく 武内 凌空	岡崎・錬成	中1
5	とくだ 徳田 リチャルジ	高浜中	中1
6	しみず ゆうま 清水 優真	岡崎東レ	中1
7	こんどう しゅん 近藤 駿	岡崎・錬成	中1
8	ふくさか おうが 福坂 桜可	TOYOTA	中1
9	かわぐち ゆはん 川口 誉帆	岡崎東レ	中1
10	ごうどう えんぞ 権藤 援壮	高浜中	中1
11	すぎうら よくと 杉浦 翼斗	刈谷市	中1
12	こいけ けいた 小池 啓太	岡崎東レ	中1
13	ながしま ゆうし 長嶋 祐志	岡崎・錬成	中1
14	あさの こうき 浅野 倅喜	高浜中	中1
15	ながさき ゆたか 長崎 豊	岡崎東レ	中1
16	つちや こうすけ 土屋 廣祐	ジェイテクト	中1
17	いなば かつき 稲葉 圭亮	高浜中	中1
18	むらまつ としき 村松 俊毅	岡崎東レ	中1
19	まえ はると 前 喜太	朝日中	中1
20	たなか けいと 田中 圭人	岡崎・錬成	中1
21	すぎうら かつき 杉浦 克紀	高浜中	中1
22	たなか しんたろう 田中 信太郎	岡崎東レ	中1
23	かみ れいご 加見 玲悟	TOYOTA	中1

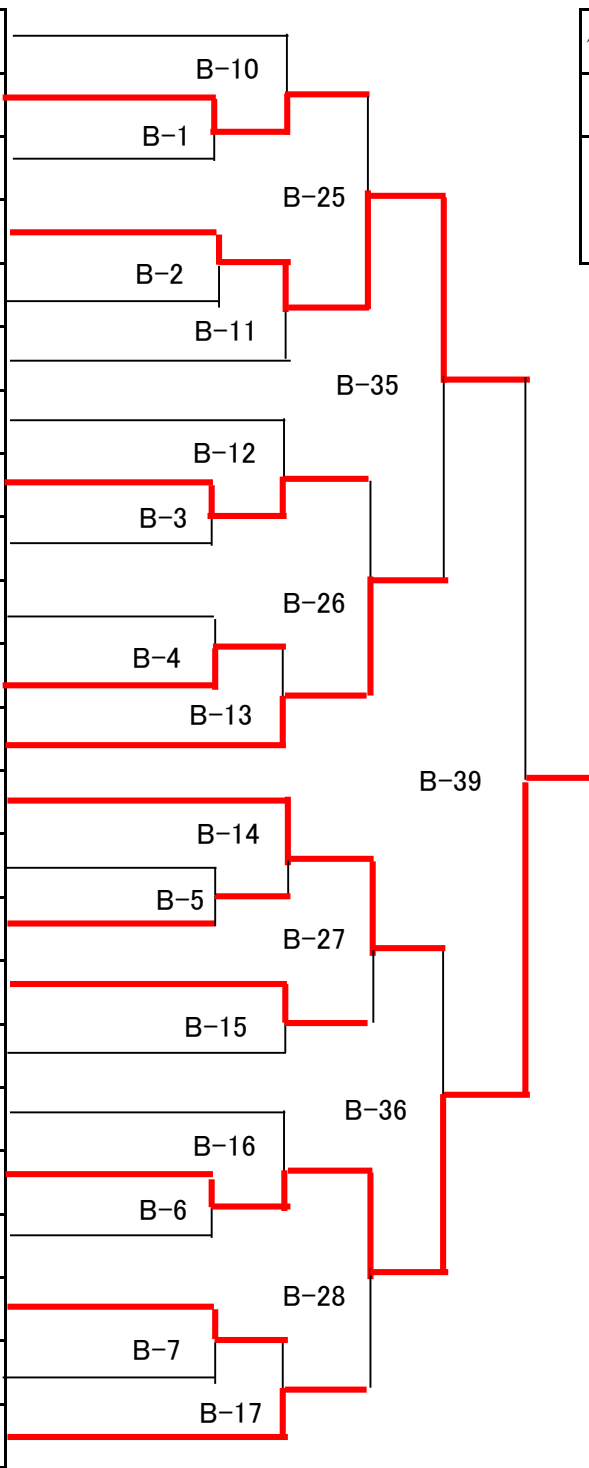

優勝	まえ はると 前 喜太	朝日中
2位	たけうちりく 武内 凌空	岡崎・錬成
3位	こいけ けいた 小池 啓太	岡崎東レ
	ながしま ゆうし 長嶋 祐志	岡崎・錬成

<中学生1年(女子)>

			山崎	山本	永野
1	やまざき あや 山崎 彩	岡崎東レ	中1	B-8 △	B-29 △
2	やまもと りさ 山本 莉彩	岡崎東レ	中1	○	B-18 △
3	ながの はずき 永野 華稀	TOYOTA	中1	○	○

順位
3位
2位
優勝

<中学生2年(女子)>

			高畑	紺谷	中野
1	たかはた あやな 高畑 朱夏	ジェイテクト	中2	B-9	B-30
2	こんや あやか 紺谷 彩華	岡崎東レ	中2		B-19 ○
3	なかの りりん 中野 里凜	高浜中	中2	△	

順位
優勝
2位

<中学生2年(男子)>

1	はらだ ひゅうが 原田 彪我	岡崎・錬成	中2
2	みやがわ るかす 宮川 ルカス	高浜中	中2
3	いけだ しおん 池田 詩音	岡崎東レ	中2
4	たきがわ あきら 青山 祐介	岡崎・錬成	中2
5	たばた あつし 田畑 京志	岡崎東レ	中2
6	さかぐち そうま 坂口 蒼真	岡崎・錬成	中2
7	すぎうら こな 杉浦 功直	岡崎東レ	中2
8	まつだいら りく 松平 凌空	岡崎・錬成	中2
9	くろやなぎおおすけ 黒柳 桜介	岡崎東レ	中2
10	たきがわ あきら 滝川 明	岡崎・錬成	中2
11	はやかわ こうた 早川 耕太	刈谷市	中2
12	ひらまつ しょうだい 平松 昇大	岡崎・錬成	中2
13	なかや こうめい 中家 孔明	朝日中	中2

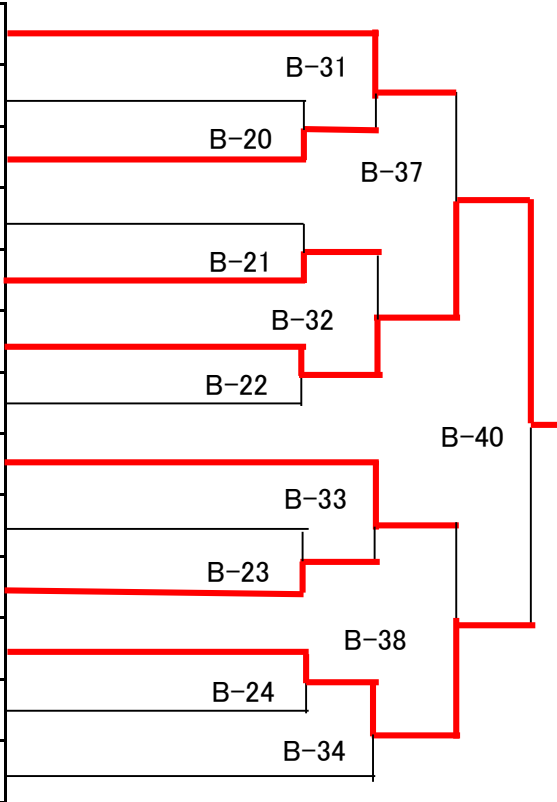

優勝	さかぐち そうま 坂口 蒼真	岡崎・錬成
2位	はやかわ こうた 早川 耕太	刈谷市
3位	はらだ ひゅうが 原田 彪我	岡崎・錬成
	まつだいら りく 松平 凌空	岡崎・錬成

刈谷市柔道連盟の支援団体ならびに企業のご紹介

魚国総本社様、エスケイエム様、かりや愛知中央生活協同組合様、
刈谷工場事業所防犯協会様、刈谷防犯協会連合会様、交通安全協会刈谷支部様、
サンスタッフ様、サンバレー様、田中産業様、暴力追放刈谷市民会議様

いつも応援ありがとうございます