

第50回刈谷市長杯総合体育大会結果報告

平成21年4月20日

刈谷市体育協会
会長 田島明雄様

刈谷市柔道連盟
会長 渡邊健二

結果報告

1. 日 時 平成20年4月19日(日)
2. 会 場 刈谷市体育館 柔道場
3. 参加チーム数 (男子) 11チーム (女子) 6チーム
4. 参加人員 (男子) 97人 (女子) 24人 合計 121人

5. 成績

	優勝	準優勝	第3位	
初心者の部	山崎 楓 ジエテ外柔道クラブ	堀江 竜也 隆永館		
小1・2年の部(男子)	竹内 隆登 隆永館	橋本弥勇汰 ジエテ外柔道クラブ	山形 耕市 武豊少年柔道教室	山田 敦己 隆永館
小1・2年の部(女子)	山形紗安香 武豊少年柔道教室	新美 咲良 武豊少年柔道教室	鬼頭 萌 ジエテ外柔道クラブ	榊原 千広 ジエテ外柔道クラブ
小3・4年の部(男子)	土屋 輝祐 ジエテ外柔道クラブ	米満 武伯 ジエテ外柔道クラブ	平野 海飛 隆永館	塚本 健斐 ジエテ外柔道クラブ
小3・4年の部(女子)	小妻 朋華 ジエテ外柔道クラブ	大林 可奈 武豊少年柔道教室	鬼頭 花林 ジエテ外柔道クラブ	榊原 真広 ジエテ外柔道クラブ
小5・6年の部(男子)	小妻 隼士 ジエテ外柔道クラブ	竹内 理人 ジエテ外柔道クラブ	高橋 智輝 隆永館	橋本 浩幸 ジエテ外柔道クラブ
小5・6年の部(女子)	安形 果歩 隆永館	鬼頭 葵 ジエテ外柔道クラブ		
中学生の部(男子)	加藤 工汰 碧南柔道会	平山 開 ジエテ外柔道クラブ	長谷部 翔 隆永館	出口 延彦 ジエテ外柔道クラブ
中学生の部(女子)	藤野 紘紗 雁が音中学校	古賀 朋美 隆永館	橋本弥依奈 ジエテ外柔道クラブ	永坂 友里 雁が音中学校
高校生の部(男子)	伊藤 大輝 刈谷工業高校	谷口 楓磨 刈谷工業高校	谷口 敦愁 刈谷北高校	酒井 祐弥 刈谷工業高校
高校・一般の部(女子)	内尾 未来 刈谷北高校	久保亜季子 名古屋大学	池永 祐梨 名古屋大学	
一般の部(男子)	柴田 道秀 豊田自動織機	金澤 哲郎 豊田自動織機	黒木 悠介 名古屋大学	中ノ森 嵩 名古屋大学

<紅白>

学年

紅	山崎 楓	ジ柔ク	
---	------	-----	--

A 57

白	堀江 竜也	隆永館	
---	-------	-----	--

<小学生1・2年(男子)>

学年

1	近藤 来輝	隆永館	小2
2	山形 耕市	武豊	小1
3	鳥居 賢太	隆永館	小2
4	前田 琢磨	ジ柔ク	小2
5	竹内 隆登	隆永館	小2
6	權作 悠希	隆永館	小2
7	橋本 弥勇汰	ジ柔ク	小2
8	雨宮 光希	隆永館	小2
9	山田 敦己	隆永館	小2
10	酒井 瑞生	ジ柔ク	小2
11	矢田 剛士	隆永館	小2

優勝	竹内 隆登	隆永館
2位	橋本 弥勇汰	ジ柔ク
3位	山形 耕市	武豊
	山田 敦己	隆永館

<小学生1・2年(女子)>

学年

1	新美 咲良	武豊	小2
2	鬼頭 萌	ジ柔ク	小1
3	内田 華帆	武豊	小1
4	榊原 千広	ジ柔ク	小2
5	山形紗安香	武豊	小2

優勝	山形紗安香	武豊
2位	新美 咲良	武豊
3位	鬼頭 萌	ジ柔ク
	榊原 千広	ジ柔ク

<小学生3・4年(男子)>

学年

1	平野 海飛	隆永館	小4
2	杉浦 勇馬	ジ柔ク	小3
3	来住 朋哉	隆永館	小3
4	平野 弾輝	隆永館	小3
5	鷓鴣 礼音	ジ柔ク	小4
6	土屋 輝祐	ジ柔ク	小4
7	増田 陸矢	隆永館	小3
8	米満 武伯	ジ柔ク	小3
9	岡田 幸生	武豊	小3
10	新田 智也	隆永館	小3
11	内田 幸翼	武豊	小3
12	塚本 健斐	ジ柔ク	小4

優勝	土屋 輝祐	ジ柔ク
2位	米満 武伯	ジ柔ク
3位	平野 海飛	隆永館
	塚本 健斐	ジ柔ク

<小学生3・4年(女子)>

学年

1	小妻 朋華	ジ柔ク	小4
2	鬼頭 花林	ジ柔ク	小3
3	池畑 柚	隆永館	小3
4	大林 可奈	武豊	小4
5	有馬 里咲	隆永館	小3
6	榊原 真広	ジ柔ク	小4

優勝	小妻 朋華	ジ柔ク
2位	大林 可奈	武豊
3位	鬼頭 花林	ジ柔ク
	榊原 真広	ジ柔ク

<小学生5・6年(男子)>

学年

1	小妻 隼士	ジ柔ク	小6
2	今村 友亮	ジ柔ク	小6
3	深澤 誠隆	隆永館	小5
4	橋本 樹弥	ジ柔ク	小6
5	高橋 智輝	隆永館	小5
6	水野 有実斗	ジ柔ク	小6
7	橋本 浩幸	ジ柔ク	小6
8	土屋 諒恭	ジ柔ク	小6
9	新田 倅亮	隆永館	小6
10	竹内 理人	ジ柔ク	小6

優勝	小妻 隼士	ジ柔ク
2位	竹内 理人	ジ柔ク
3位	高橋 智輝	隆永館
	橋本 浩幸	ジ柔ク

<小学生5・6年(女子)> 学年

紅	安形 果歩	隆永館	小5
---	-------	-----	----

A 63

白	鬼頭 葵	ジ柔ク	小6
---	------	-----	----

<中校生(男子)> 学年

1	大谷 智弘	雁中	中3
2	山田 航大	ジ柔ク	中3
3	高橋 優也	隆永館	中2
4	平山 開	ジ柔ク	中3
5	鈴村 真朗	隆永館	中1
6	武井 秀彰	雁中	中2
7	渡邊 翼	ジ柔ク	中2
8	近藤 慶次郎	雁中	中2
9	長谷部 翔	隆永館	中3
10	酒井 達大	雁中	中3
11	池畑 零	隆永館	中1
12	杉村 友哉	雁中	中3
13	加藤 工汰	碧南	中3
14	新田 泰斗	隆永館	中1
15	加藤 丈暉	雁中	中2
16	出口 延彦	ジ柔ク	中3
17	城戸 正康	隆永館	中1
18	山本 大輔	雁中	中3

A 37

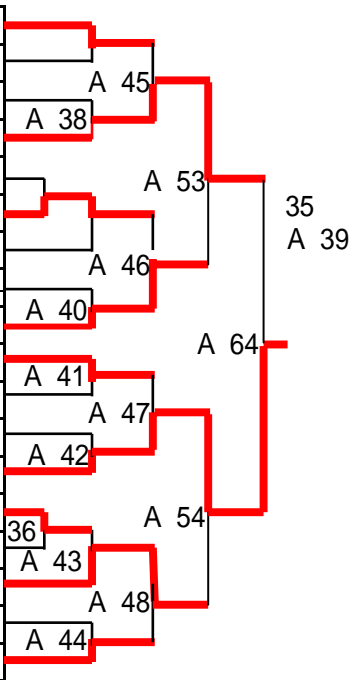

優勝	加藤 工汰	碧南
2位	平山 開	ジ柔ク
3位	長谷部 翔	隆永館
	出口 延彦	ジ柔ク

<中校生(女子)> 学年

1	橋本弥依奈	ジ柔ク	中3
2	山田峰也子	隆永館	中1
3	藤野 紘紗	雁中	中3
4	矢田 晴香	隆永館	中1
5	森 あかり	雁中	中3
6	古賀 朋美	隆永館	中1
7	深澤奈緒美	隆永館	中1
8	永坂 友里	雁中	中3

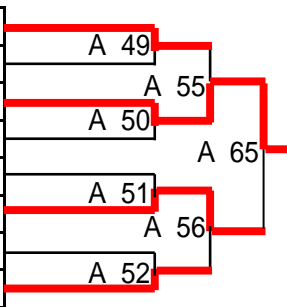

優勝	藤野 紘紗	雁中
2位	古賀 朋美	隆永館
3位	橋本弥依奈	ジ柔ク
	永坂 友里	雁中

<高校生(男子)> 段位

1	東田 和之	刈谷北	初
2	酒井 雄太	刈谷工	無
3	谷口 楓磨	刈谷工	初
4	杉浦 広和	刈谷工	無
5	高取 佑輔	刈谷工	無
6	谷口 敦愁	刈谷北	初
7	早川慎一郎	刈谷北	初
8	酒井 祐弥	刈谷工	初
9	近藤 慧土	刈谷工	初
10	中村 健人	刈谷北	初
11	伊藤 大輝	刈谷工	初

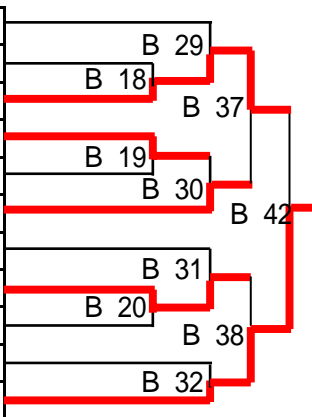

優勝	伊藤 大輝	刈谷工
2位	谷口 楓磨	刈谷工
3位	谷口 敦愁	刈谷北
	酒井 祐弥	刈谷工

<高校生・一般(女子)> 段位

1	久保亜季子	名大	初
2	池永 祐梨	名大	初
3	内尾 未来	刈谷北	初

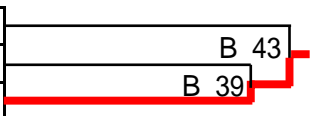

優勝	内尾 未来	刈谷北
2位	久保亜季子	名大
3位	池永 祐梨	名大

<一般(男子)>

段位

順位	名前	所属	段位
1	柴田 道秀	織機	四
2	神田 悠吾	隆永館	初
3	本嶋 芳明	JTEKT	初
4	石原 直也	アイソ	弐
5	加藤 隆弘	名大	初
6	岩下 崇弘	織機	弐
7	高橋 龍	名大	弐
8	武馬 孝仁	名大	弐
9	中島 慶大	アイソ	弐
10	阿知和龍治	JTEKT	初
11	佐藤 淳基	名大	弐
12	吉村 和幸	JTEKT	弐
13	石川 翔太	織機	初
14	苅部 厚志	隆永館	弐
15	黒木 悠介	名大	弐
16	福田 正也	JTEKT	初
17	江口 翔平	アイソ	弐
18	田浦 昂希	織機	初
19	石澤 良太	JTEKT	弐
20	水谷 佑	名大	弐
21	金澤 哲郎	織機	弐
22	安倍龍之介	アイソ	弐
23	高木 孝	名大	初
24	平野 裕樹	名大	弐
25	小清水雄馬	織機	弐
26	内木 翼	JTEKT	無
27	中ノ森 嵩	名大	弐
28	柴田 元気	隆永館	弐
29	松元 和人	名大	弐
30	勝田 洋平	アイソ	弐
31	中川 謙次	名大	弐
32	相川 拓也	織機	弐
33	新立 慶	名大	参

優勝	柴田 道秀	織機
2位	金澤 哲郎	織機
3位	黒木 悠介	名大
	中ノ森 嵩	名大

